

SW-2000M-CL-65 & 80

モノクロ CMOS ラインスキャンカメラ



- 撮像素子: モノクロCMOSラインスキャンカメラ (カメラリンク)
- 感度の高い20 μ m x 20 μ m画素の採用により、高いラインレートを実現
- 有効映像画素数: 2048画素
- ラインレート: 最大65,000 Hz (SW-2000M-CL-65時)
最大80,000 Hz (SW-2000M-CL-80時)
- 選択可能なセンサモード: 高速、高感度、ハイダイナミックレンジ
- 映像信号出力: 8/10/12-bit 切り替え (カメラリンク)
- シングル、デュアル、トリプルデータフォーマット
- プリプロセッシング機能: DSNU 補正(工場出荷時設定)、Flat field correction (FFC)
- ROIモード、ビニングモード
- 読み出し方向ノーマル、および反転モード
- セットアップ用およびトラブルシューティング用テストパターン発生器
- カメラコントロールおよびモニタリング用 Ethernetコネクタ、
Firmwareアップデート、マニュアルダウンロード
- カメラリンク用Short ASCIIコマンド、または
Telnetプロトコル(Windowsユーザーインターフェース)用 Ethernetコネクタ



Specifications for SW-2000M-CL-65 & 80

仕様		SW-2000M-CL-65 & CL-80
撮像素子	CMOS ラインセンサ with internal clock	
ピクセルクロック	20 MHz ~ 85 MHz 調整可能	
有効画素数	2048 pixels	
画素サイズ	20.0 μm (h) x 20.0 μm (v)	
センササイズ	40.96 mm	
ラインレート	CL-65	10 Hz ~ 65 kHz (最大) (15.3 μs ~ 100,000 μs)
	CL-80	10 Hz ~ 80 kHz (最大) (12.5 μs ~ 100,000 μs)
読み出しモード	カメラリンク Base configuration 8, 10 or 12 bits x1 8, 10 or 12 bits x2 8 bits x3	
感度	480 DN/nJ/cm ² (DN as 12-bits, small well, gain = 1x, λ = 625 nm) @ 60 kHz	
S/N	55.3 dB (large well, EMVA 1288) @ 60 kHz	
ダイナミックレンジ	66dB	
ゲインコントロール	0.1x to 32x (Quantum well size selection provides additional 6:1 scale factor)	
トリガモード	External (external trigger/shutter), Internal (internal trigger/shutter), Mixed (external trigger, internal shutter)	
電子シャッター	2 μs ~ 100,000 μs (internal shutter)	
カメラコントロール	カメラリンクまたは 10/100 Mbps Ethernet CL baud rates: 9600, 19200, 38400, 57600, or 115200 bps	
レンズマウント	ニコンFマウント 標準	
動作温度	+5°C ~ +50°C	
保存温度	-10°C ~ +60°C	
湿度	5 - 80% relative (結露なきこと)	
振動	3G (IEC 60068-2-6)	
衝撃	25G (IEC 60068-2-27)	
規格	EMC emissions: EN 61000-6-4. EMC immunity: EN 61000-6-2.	
電源電圧	12V to 24V DC ± 10%. 5W typical	
外形寸法 (H x W x L)	99.3 mm x 119.3 mm x 45.3 mm	
質量	660 g	

総合分光感度特性

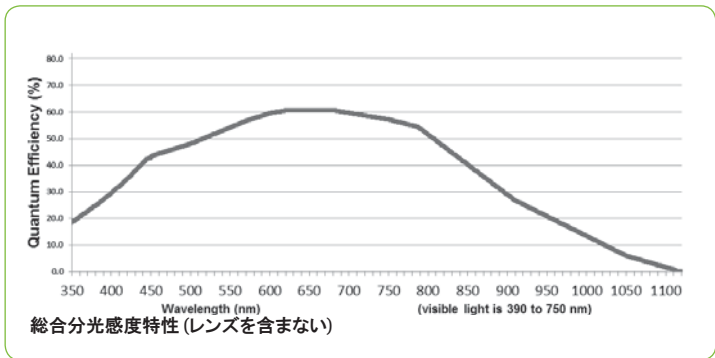

株式会社 ジェイエイアイコーポレーション
〒221-0052 神奈川県横浜市神奈川区栄町10-35
Phone 045-440-0154 Fax 045-440-0166

Visit our web site on www.jai.com

外形寸法図

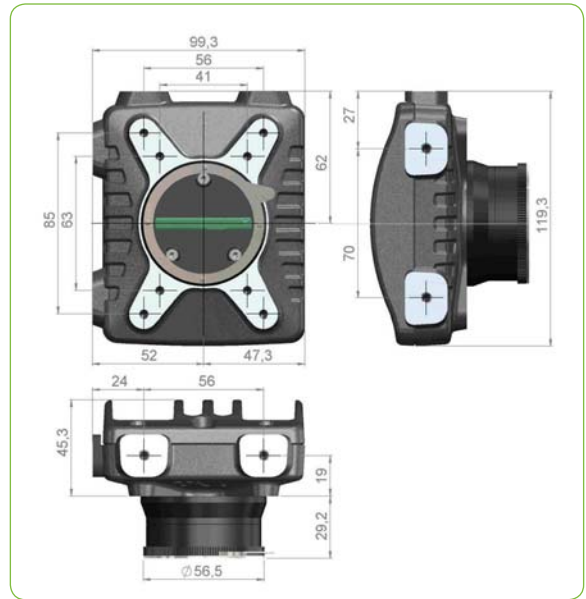

接続

DC In

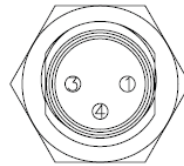

3-pin M8 male connector
(viewed looking toward camera)

Connector pin-out

- Pin 1 +12V ~ +24V DC input
- 3 GND (pwr supply negative)
- 4 CHGND (chassis ground)

付属品 : 3-pinコネクタ付5m電源ケーブル (先バラ)

注意:

- ・SW-2000の電源供給コネクタは3-pin仕様となります。
- ・別売の電源アダプターは、VA-044Eをご指定ください。

Company and product names mentioned in this datasheet are trademarks or registered trademarks of their respective owners. JAI AS cannot be held responsible for any technical or typographical errors and reserves the right to make changes to products and documentation without prior notification. 本カタログの記載内容については改良その他の理由によりお断りな変更する場合がございます。



See the possibilities